

СЕЧЕНИЕ А-А

√ Ra3,2

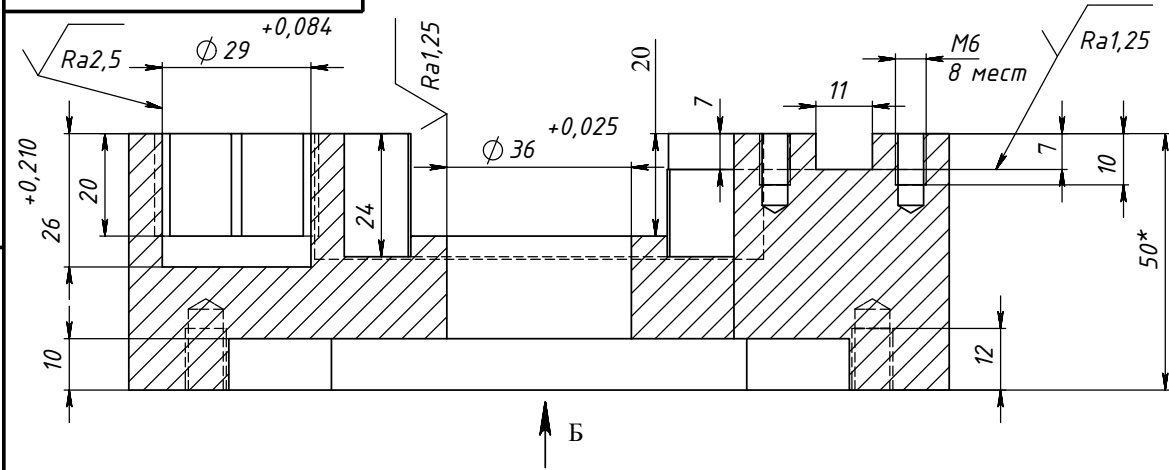

ВИД Б
МАСШТАБ 2 : 3

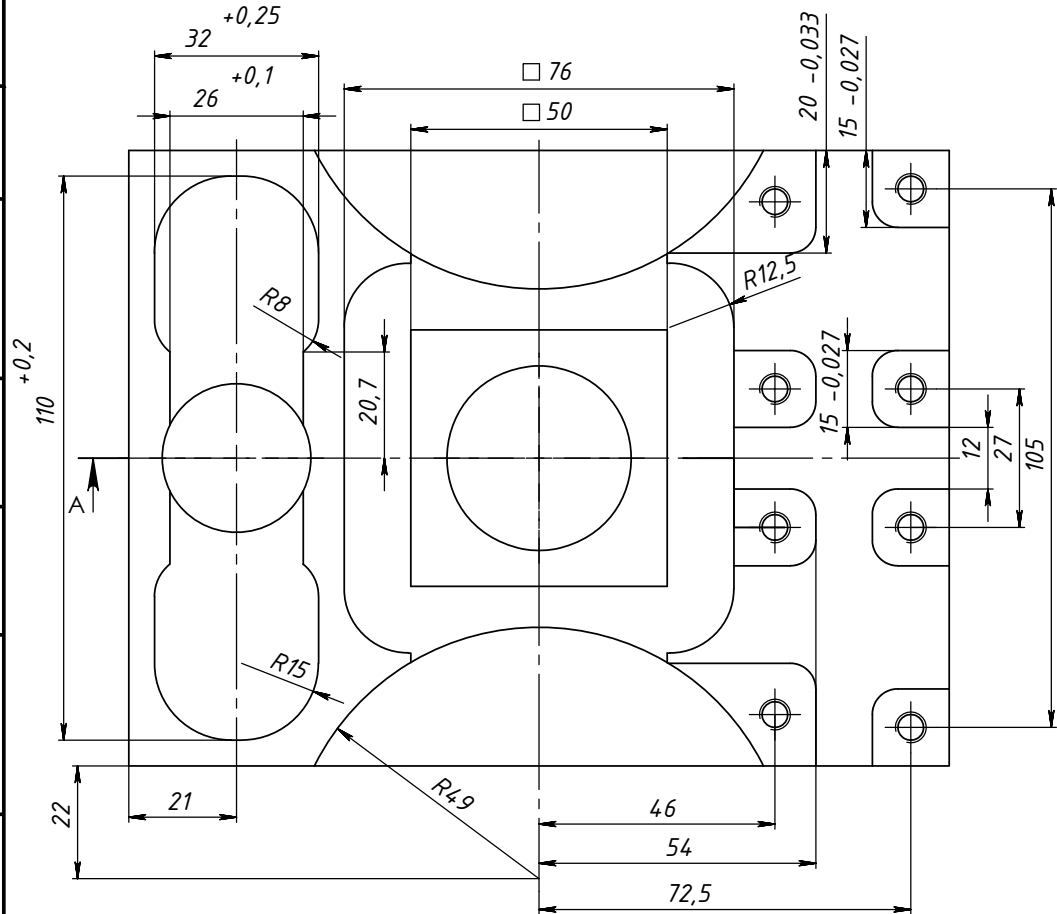
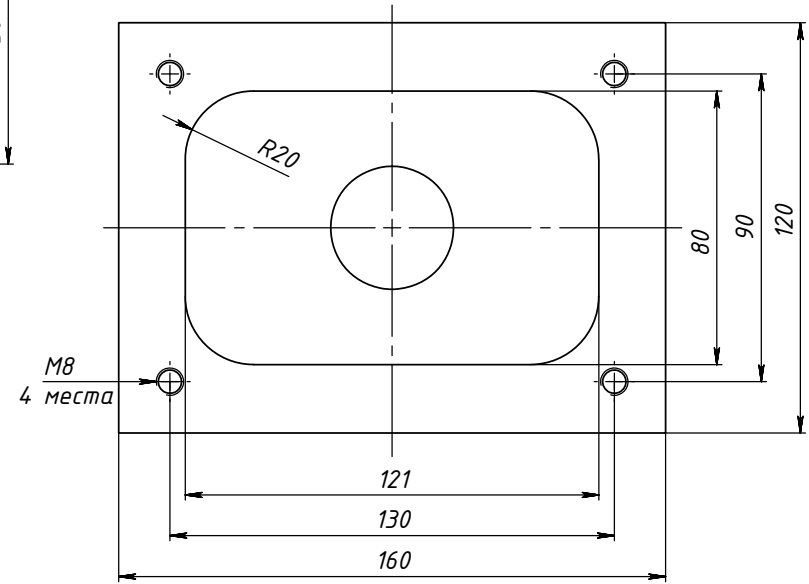

1. Неуказанны предельные отклонения размеров отверстий по H12, валов h12, остальные +-T12/2.
2. Острые кромки притупить R0,2.
3. * Размер для справок.

Перв. примен.
Справ. №
Инв. № подл.
Взам. инв. №
Инв. № дубл.
Подпись и дата

Вариант 1			
Изм.	Лист	№ докум.	Подп.
Разраб.			30.10.2014
Пров.			
Т.контр.			
Нач. КБ			
Н.контр.			
Утв.			
Фрезерование Екатеринбург 2014		Лит.	Масса
		Лист 1	Листов 2
Сталь 45		1:1	

Перв. примен.

Справ. №

Подпись и дата

Инв. № дубл.

Взам. инв. №

Подпись и дата

Инв. № подл.

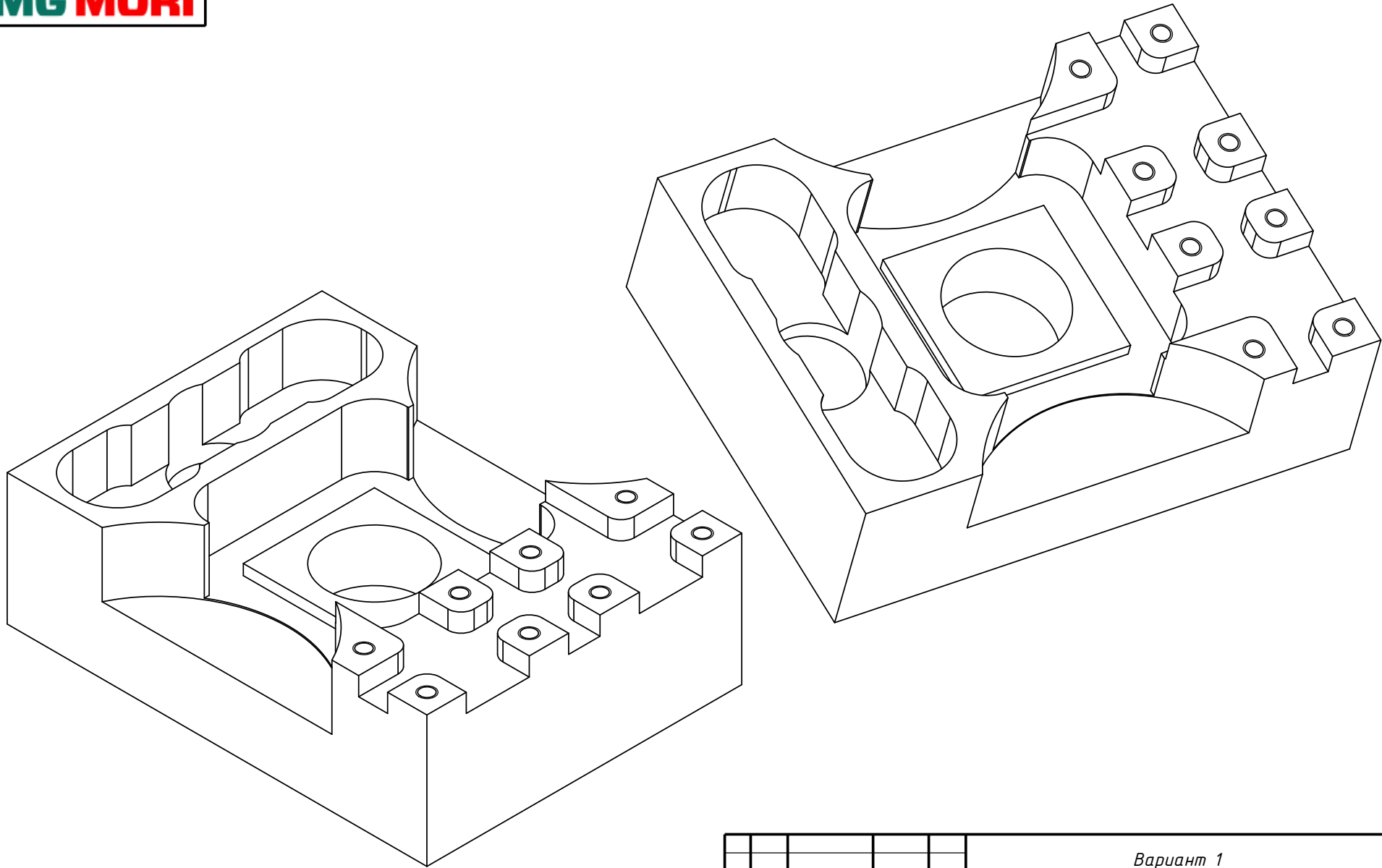

					Вариант 1			
Изм.	Лист	№ докум.	Подп.	Дата	Фрезерование Екатеринбург 2014	Лит.	Масса	Масштаб
Разраб.				30.10.2014				1:1
Пров.						Лист 2	Листов 2	
Т.контр.						Сталь 45		
Н.контр.						DMG MORI		
Утв.								